

Mechanical features and assembly instructions PCD7.D162 and D163 Mechanik und Montage der Terminalsets PCD7.D162 und D163 Mécanique et instruction de montage pour les ensembles PCD7.D162/D163

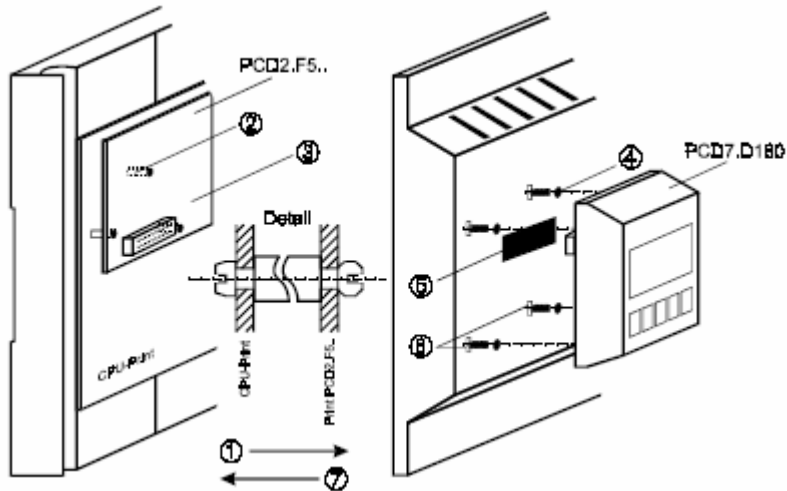

- ① Remove cover
- ② Insert supports onto main board (see "Detail"). Older modules do not have all 3 holes on the main board.
- ③ Plug PCD7.F5.. interface module into connector and snap into supports.
- ④ Push through or drill out ready-positioned screw holes \varnothing 3 mm from back of cover.
- ⑤ For PCD2: press red window out of cover For PCD1: spec. cover 4'104'7338'0 can be ordered.
- ⑥ Tighten the D16x terminal with the 4 screws.
- ⑦ Carefully place cover on lower part. The cover, including the terminal, can be removed and replaced, even while the PCD1 is powered up and running.

We solve all listed problems for you when you order configured PCD1 or PCD2 systems with ready-assembled terminals.

- ① Deckel abheben
- ② Stützen auf Grundprint einsetzen (siehe Detail). Bei älteren Modellen sind ev. nicht alle 3 Bohrungen vorhanden.
- ③ Interfacemodul PCD7.F5.. auf Stecker einstecken und auf Stützen einschnappen.
- ④ Vorpositionierte Schraubenlöcher von Deckelrückseite her durchstossen oder durchbohren (\varnothing 3 mm).
- ⑤ Bei PCD2: rotes Fenster aus Deckel herausdrücken. Bei PCD1: spezieller Deckel mit Bestellnr. 4'104'7338'0 verwenden.
- ⑥ Terminal D16x mit den 4 Schrauben festschrauben.
- ⑦ Deckel sorgfältig auf Unterteil aufstecken. Der Deckel samt dem Terminal darf auch entfernt und wieder aufgesteckt werden, während die PCD1/PCD2 an Spannung liegt und arbeitet.

Wir lösen alle aufgeführten Probleme für Sie, wenn Sie sog. konfigurierte Systeme PCD1 oder PCD2 mit bereits montierten Terminals bestellen (siehe Kap. 4.1.2).

- ① Enlever le couvercle
- ② Insérer les points d'appui sur la carte CPU (voir "Détail")
- ③ Enficher le module interface PCD7.F5.. sur le connecteur, puis cliqueter sur les points d'appui.
- ④ Presser à travers ou percer les trous borgnes prévus pour les vis à l'intérieur du couvercle (\varnothing 3 mm).
- ⑤ Pour le PCD2: enlever la fenêtre rouge en pressant fortement Pour le PCD1: Demandez le couvercle spécifique no. 4'104'7338'0.
- ⑥ Fixer fermement le terminal D16x avec les 4 vis
- ⑦ Délicatement placer le couvercle sur la partie inférieure. Le couvercle y compris le terminal peuvent être débranchés et remplacés même si le PCD1/PCD2 est sous tension et en fonctionnement.

Nous réglons tous les problèmes décrits ci-dessus pour vous si vous commandez des systèmes PCD1 ou PCD2 configurés avec le terminal déjà assemblé.