

PCD3.W325

**Modulo di ingresso analogico, 7 canali, risoluzione 12 bit,
– 10 ...+ 10 V, separazione galvanica**

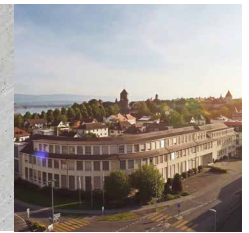

Moduli di ingresso veloci per impiego universale a 7 canali con risoluzione 12 bit e separazione galvanica. Sono disponibili varianti per tensione – 10 ...+ 10 V.

Caratteristiche tecniche	
Campi di ingresso(canali)	7
Tensione	–10 ...+ 10 V
Risoluzione (rappresentazione)	12 Bit (0 ... 4095)
Risoluzione (valore del bit meno significativo (LSB))	5 mV
Separazione galvanica	no
Principio di misura	Non differenziale, uscita unica
Resistenza in ingress	13.7 kΩ / 0.1 %
Precisione a 25 °C	± 0.15 %
Precisione di ripetibilità	± 0.05 %
Errore di temperatura (0 ... +55 °C)	± 0.25 %
Tempo di conversione A/D	≤ 2 ms
Protezione di sovratensione	± 40 VDC (permanente)
Protezione EMC	Si
Costante di tempo del filtro di ingresso	Tipicamente 2.4 ms
Corrente assorbita: (dal bus interno a +5 V)	< 60 mA
Corrente assorbita: (dal bus interno a V+)	0 mA
Assorbimento esterno	0 mA
Collegamenti:	Morsettiere a molla innestabile a 14 per conduttori con sezione fino a 1,5 mm ² tipo di spina E (4 405 4998 0)



PCD3.W325

Schema a blocchi

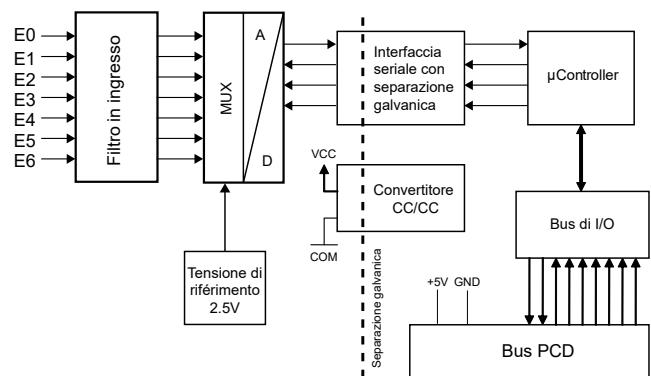

Indicatori e connessioni



I collegamenti GND sono collegati tra loro nel modulo e sono isolati galvanicamente dalla CPU. Questi GND non devono essere collegati alla CPU, ai GND di processo o alla terra!

Schema di collegamento per ingressi in tensione

I segnali d'ingresso per tensione e corrente vengono collegati direttamente alla morsettiera a 10 poli (I 0 ... I 6 e GND). Per minimizzare l'entità dei disturbi che possono influenzare il modulo attraverso le linee di trasmissione, i collegamenti devono essere effettuati rispettando le indicazioni seguenti.

Collegamento per -10...+10 V

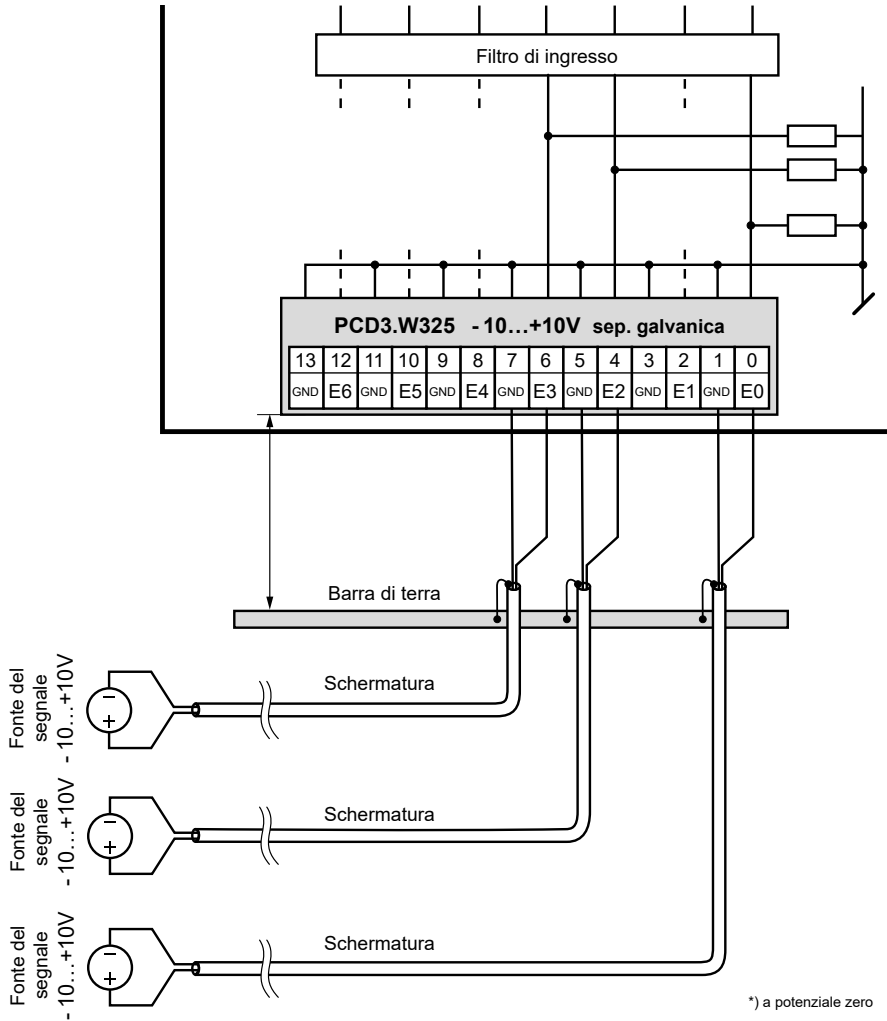

I collegamenti GND sono collegati tra loro nel modulo e sono isolati galvanicamente dalla CPU. Questi GND non devono essere collegati alla CPU, ai GND di processo o alla terra!



Se si utilizzano cavi schermati, la schermatura deve essere collegata ad una guida di messa a terra.



I segnali di ingresso con la polarità sbagliata una significativa distorsione le misurazioni di altri canali.

Configurazione

Configurazione Saia PCD® Classic

Systema-PCD Valutazione

Classic
La valutazione viene eseguita dal firmware. Legge i valori secondo la configurazione (Device Configurator o Network Configurator).

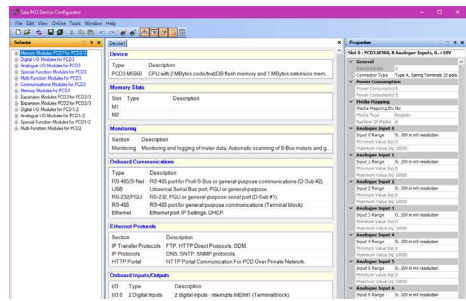

Alternativa
Esiste un FBox "PCD2/3.W3x5" per la valutazione.

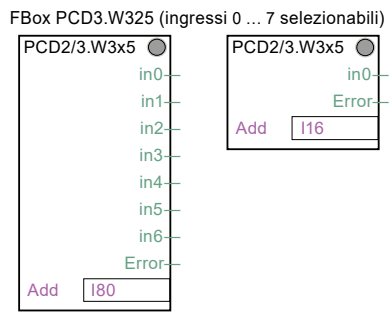

Configurazione Saia PCD® IEC-Controller

Systema-PCD Valutazione

IEC-Controller
La valutazione viene eseguita dal firmware. Legge i valori secondo la configurazione (Device Configurator).

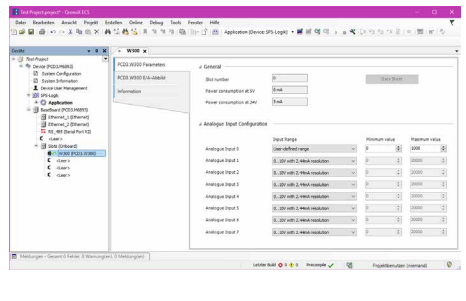



Separazione galvanica delle ingressi verso il CPU. I canali non sono separati tra loro.



I moduli e i morsetti di I/O devono essere inseriti e rimossi esclusivamente dopo aver scollegato il CPU dall'alimentazione. L'alimentatore esterno (+24 V) dei moduli anche deve essere scollegato.



Ulteriori informazioni

Maggiori dettagli sono disponibili nel manuale "Moduli 27-600_EA per PCD1 / PCD2 e PCD3".

**ATTENZIONE**

Questi apparecchi devono essere installati esclusivamente da elettricisti specializzati, onde evitare rischi di incendio o pericoli di scosse elettriche.

**AVVERTIMENTO**

Il prodotto non è destinato ad essere utilizzato in applicazioni critiche per la sicurezza, il suo utilizzo in applicazioni critiche per la sicurezza è incerto.

**AVVERTIMENTO**

Il dispositivo non è adatto ad aree non a prova di esplosione e agli ambiti di utilizzo esclusi da EN61010, parte 1.

**AVVERTIMENTO - Sicurezza**

Prima della messa in esercizio del dispositivo, verificare la conformità con la tensione nominale (vedere dati di targa). Controllare che i cavi di allacciamento siano esenti da danni e che non siano sotto tensione in fase di cablaggio del dispositivo.

Non utilizzare il dispositivo danneggiato!

**NOTA**

Per evitare la presenza di umidità nell'unità in seguito alla formazione di acqua di condensa, prima del collegamento lasciare il apparecchi per circa mezz'ora a temperatura ambiente.

**PULIZIA**

I moduli possono essere puliti, senza tensione, con un panno asciutto o un panno inumidito con una soluzione di sapone. Per pulire i moduli, non utilizzare mai sostanze corrosive o prodotti contenenti solventi.

**MANUTENZIONE**

I moduli sono esenti da manutenzione.
In caso di danni, l'utente non deve eseguire riparazioni.

**GARANZIA**

L'apertura del modulo invalida la garanzia.

Osservare e conservare il manuale d'uso.
Consegnare il manuale d'uso al proprietario successivo.



Direttiva RAEE (rifiuti di apparecchiature elettriche ed elettroniche) 2012/19/CE

Il prodotto non deve essere smaltito con altri rifiuti domestici. Verificare la presenza dei centri di raccolta o dei centri di riciclo autorizzati a voi più vicini. Lo smaltimento corretto delle apparecchiature non più funzionanti contribuirà a prevenire potenziali conseguenze negative per l'ambiente e per la salute umana!



Marchio di conformità della EAC per le esportazioni di macchinari per la Russia, il Kazakistan e la Bielorussia.



PCD3.W325



4 405 4998 0

Dati di ordinazione

Typo	Breve descrizione	Descrizione	Peso
PCD3.W325	7 ingresso, -10...+10 V, 12 Bit, isolamento elettrico	Modulo d'ingresso analogico con isolamento elettrico, 7 canali (i canali non sono isolati l'uno dall'altro), risoluzione 12 bit, campo -10...+10 V, collegamento con morsetti a molla innestabili, connettore tipo E (4 405 4998 0) in dotazione	100 g

Références de commande d'accessoires

Typo	Breve descrizione	Descrizione	Peso
4 405 4998 0	Spina Typ E	Morsettiera a molla innestabile a 14 per conduttori con sezione fino a 1,5 mm ² tipo di spina E, numerata 0 ... 13.	13 g

Saia-Burgess Controls AG
 Bahnhofstrasse 18 | 3280 Murten, Svizzera
 T +41 26 580 30 00 | F +41 26 580 34 99
 www.saia-pcd.com
 support@saia-pcd.com | www.sbc-support.com

Honeywell | Partner Channel