

PCD3.W315

Module universel de 7 entrées analogiques, 0 à 20 mA, de résolution 10 bits

Module d'entrées analogiques rapide avec isolation galvanique de l'UC pour utilisation universelle.

Leur microcontrôleur rapide permet de les découpler de l'automate PCD et de soulager ce dernier des lourdes tâches de calcul comme la mise à l'échelle et le filtrage des signaux.



Caractéristiques techniques	
Nombre d'entrées	7
Séparation galvanique	500 V, séparation galvanique des entrées vers le Saia PCD®, voies non séparées verticalement
Plage de sortie	Courant 0 à 20 mA
Représentation numérique (résolution)	12 bits (0 à 4095)
Résolution	5 µA
Principe de mesure	Non différentiel, asymétrique
Impédance d'entrée	120 Ω / 0.1%
Précision à 25°C	± 0,15%
Précision de répétition	± 0,05%
Coefficient de température :	± 0,01 %/K
Erreur de température (0 à +55°C)	± 0,25%
Temps de conversion analogique/numérique	≤ 2 ms
Protection contre les surintensités	± 35 mA (permanente)
Fréquence de coupure	65 Hz
Protection EMC	Oui
Consommation interne (à partir du bus +5 V)	< 60 mA
Consommation interne (à partir du bus V+)	0 mA
Consommation externe	0 mA
Température de service	0 à 55°C
Connexions	Bornier à ressort 14 contacts enfichables (4 405 4998 0), pour Ø jusqu'à 1,5 mm ²

Disposition des bornes

13	12	11	10	9	8	7	6	5	4	3	2	1	0
-	E6	-	E5	-	E4	-	E3	-	E2	-	E1	-	E0

Entrées 0 à 6 avec borne « - » séparée

FBox PCD3.W315 (1 à 7 entrées sélectionnables)

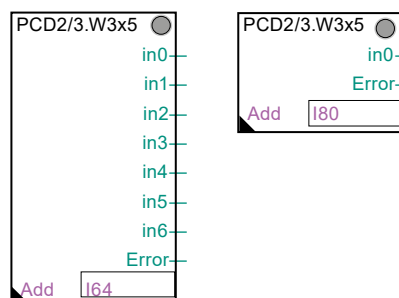

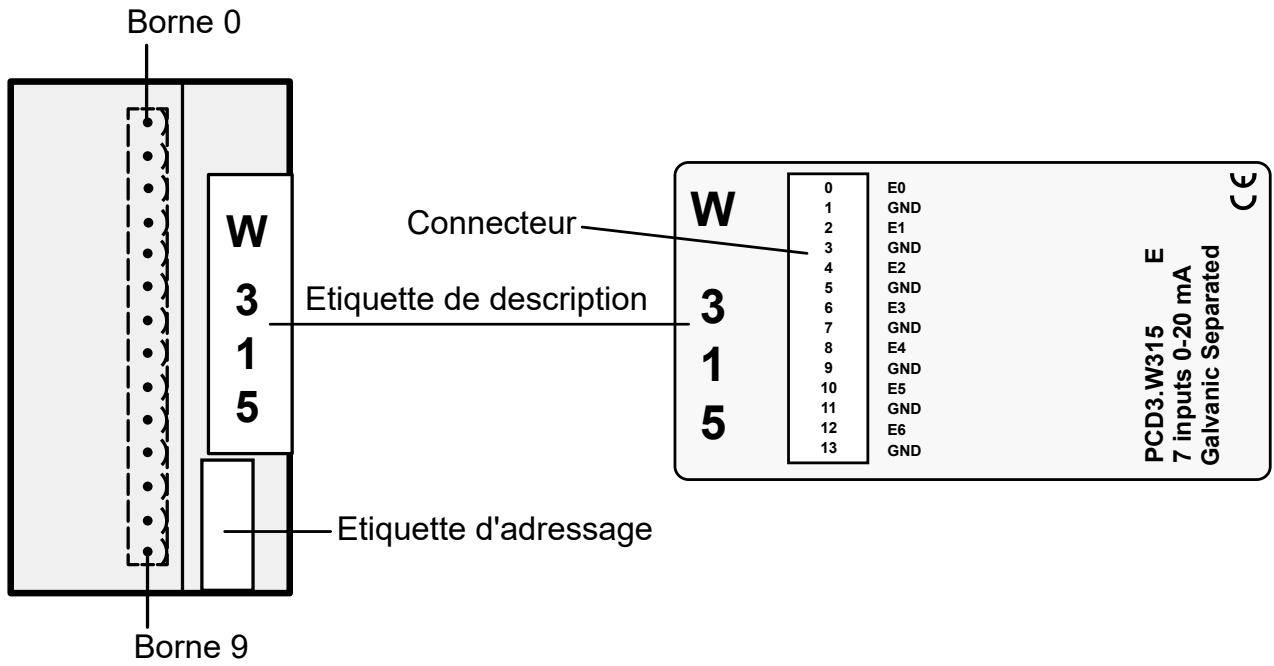

Synoptique

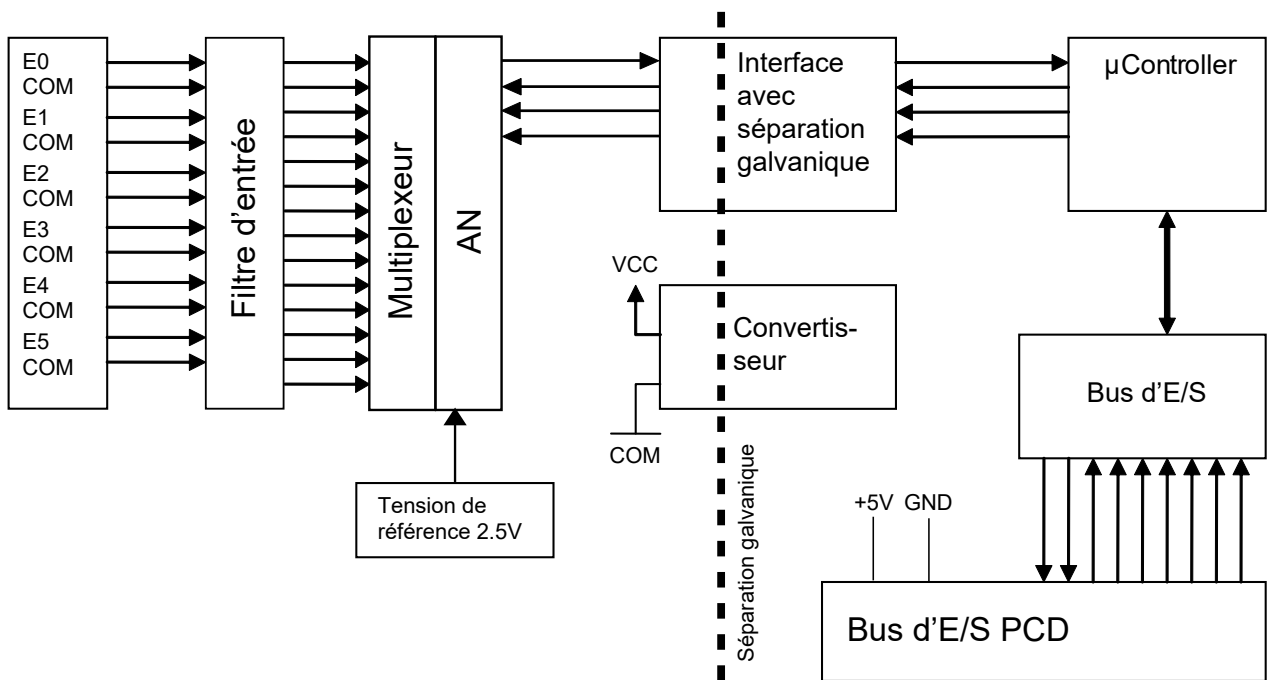

Concept de raccordement

Les signaux d'entrée courant sont connectés directement au bornier 14 contacts (E0 à E6 et COM). Pour coupler aussi peu de perturbations que possible sur le module via les lignes, le raccordement doit être réalisé selon le principe ci dessous.

Le schéma suivant illustre un montage type permettant de raccorder des PCD3.W305 :

- Si des câbles blindés sont utilisés, le blindage doit être raccordé à une barre de terre.

Raccordement pour 0 à 10 V

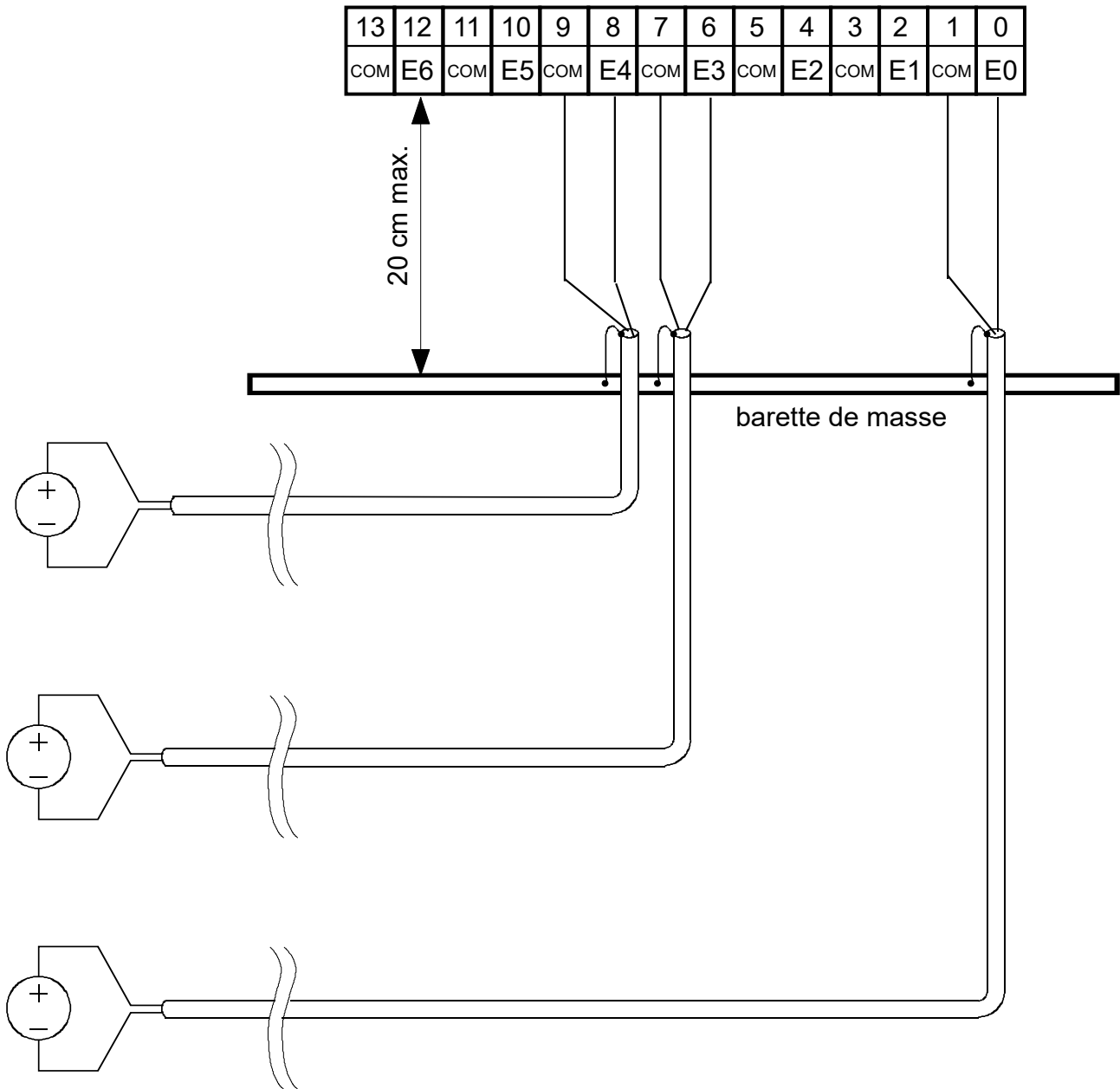

Valeurs analogiques/numériques

Courant d'entrée	Valeurs numériques		
	SBC - Classic	xx7	Simatic
+ 20 mA	4095	4095	27684
+ 10 mA	2047	2047	13842
0 mA	0	0	0



Avec séparation galvanique des entrées vers le Saia PCD®, voies non séparées verticalement.



Les modules d'E/S et les borniers d'E/S ne doivent être embrochés ou débrochés que lorsque le Saia PCD® n'est pas sous tension.
La source d'alimentation externe de modules (+ 24 V), doit être désactivée également.



Chien de garde : ce module peut être utilisé sur toutes les adresses de base. Le chien de garde des UCs ne provoque pas d'interférence.



Il existe une boîte de fonctions destinée à la programmation des modules.



xx7 et RIOs : le firmware lit les valeurs en fonction de la configuration (I/O Builder ou configurateur de réseau).



De plus amples informations figurent dans le manuel 27-600_FRA " Modules d'entrées/sorties (E/S) pour les séries PCD1 | PCD2 et les séries PCD3 ".

Références de commande

Type	Désignation	Description	Poids
PCD3.W315	7 entrées 12 bits, avec sép. galv., 0(4)...20 mA	Module d'entrées analogiques avec séparation galvanique, 7 canaux, 12 bits, 0(4) à 20 mA (bornier type E inclus)	100 g

Références de commande d'accessoires

Type	Désignation	Description	Poids
4 405 4998 0	Bornier type E	Bornier d'E/S embrochable à ressort avec 14 contacts jusqu'à 1.5 mm ² , numéroté 0 à 13, pour modules complexes (p. ex. module de pesage), type de bornier "E"	13 g

Saia-Burgess Controls AG

Rue de la gare 18 | 3280 Morat, Suisse
T +41 26 580 30 00 | F +41 26 580 34 99
www.saia-pcd.com

support@saia-pcd.com | www.sbc-support.com