

PCD2.W200

Module d'entrée analogique, 8 canaux, 10 bits, 0 à 10 V

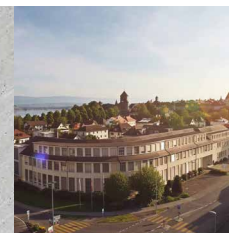

Description

Grâce à son temps de conversion réduit de <math>< 50 \mu s</math>, ce module convient universellement à l'enregistrement des signaux analogiques.

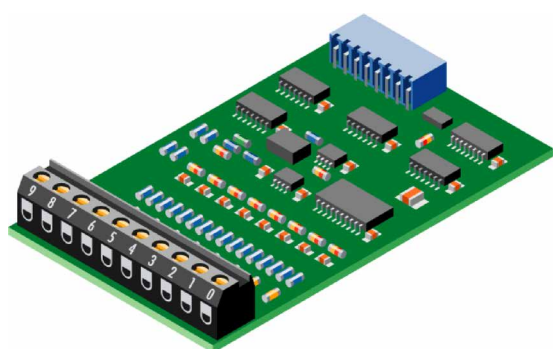

PCD2.W200

Caractéristiques techniques

Nombre d'entrées (canaux)	8
Plage de sortie	0 à 10 V
Représentation numérique (résolution)	10 bit (0 à 1023)
Résolution par bit	9.775 mV par bit
Séparation galvanique	non
Principe de mesure	Non différentiel, asymétrique
Impédance d'entrée	200 k Ω / 0.15 %
Précision (basée sur la valeur mesurée)	± 3 LSB
Précision de répétition (dans les mêmes conditions)	Moins de 1 LSB
Erreur de température (0 à +55 °C)	$\pm 0,3\%$ (± 3 LSB)
Temps de conversion analogique/numérique	<math>< 50 \mu s</math>
Protection contre les surtensions	± 50 VCC
Protection contre les tensions parasites (burst) : selon CEI 1000-4-4	± 1 kV, lignes non blindées ± 2 kV, lignes blindées
Constante de temps du filtrage d'entrée	Typiquement 5 ms
Consommation interne (à partir du bus +5 V)	8 mA
Consommation interne (à partir du bus V+)	5 mA
Consommation externe	0 mA
Connexions	Bornier à vis enfichable à 10 pôles, pour les fils jusqu'à 1,5 mm ² . Fiche de type L (4 405 4847 0).

Voyants et connexions

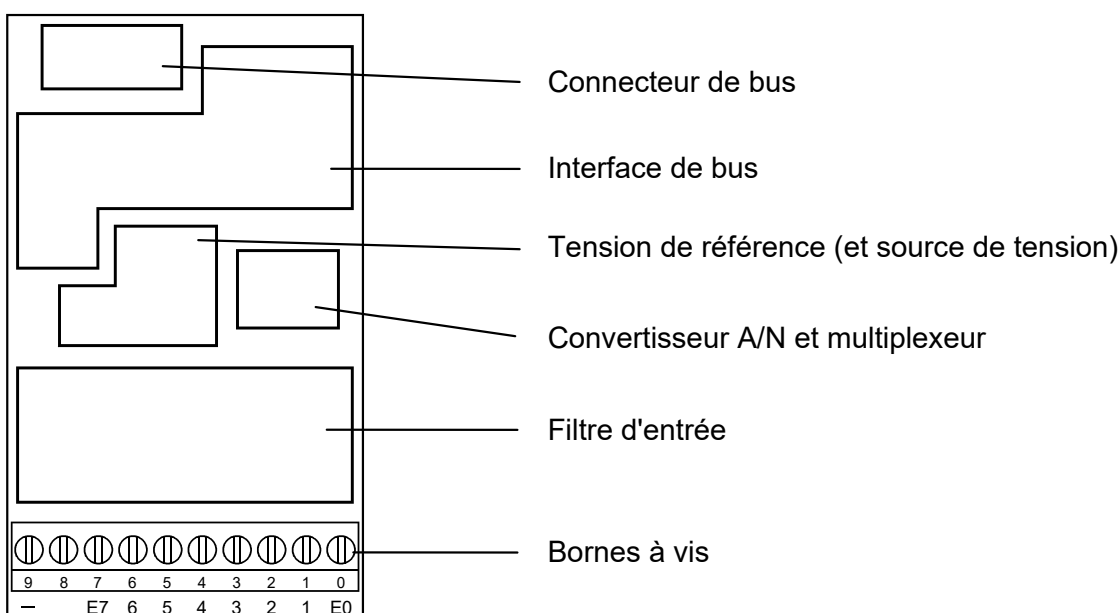

Synoptique

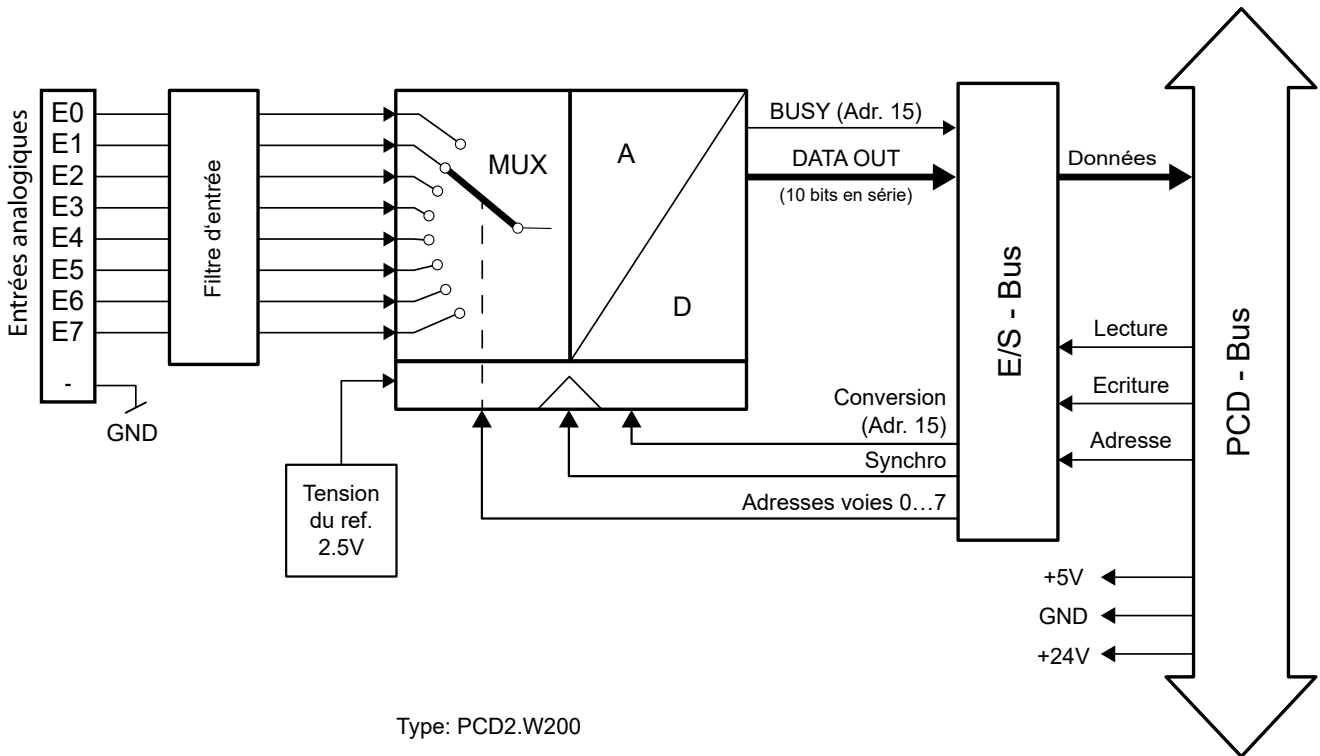



Type: PCD2.W200

Concept de raccordement pour les entrées tension

Les signaux d'entrée tension ou courant sont connectés directement au bornier 10 points (E0 à E7 et COM). Pour coupler aussi peu de perturbations que possible sur les lignes du module, le raccordement doit être réalisé selon le principe ci-dessous.

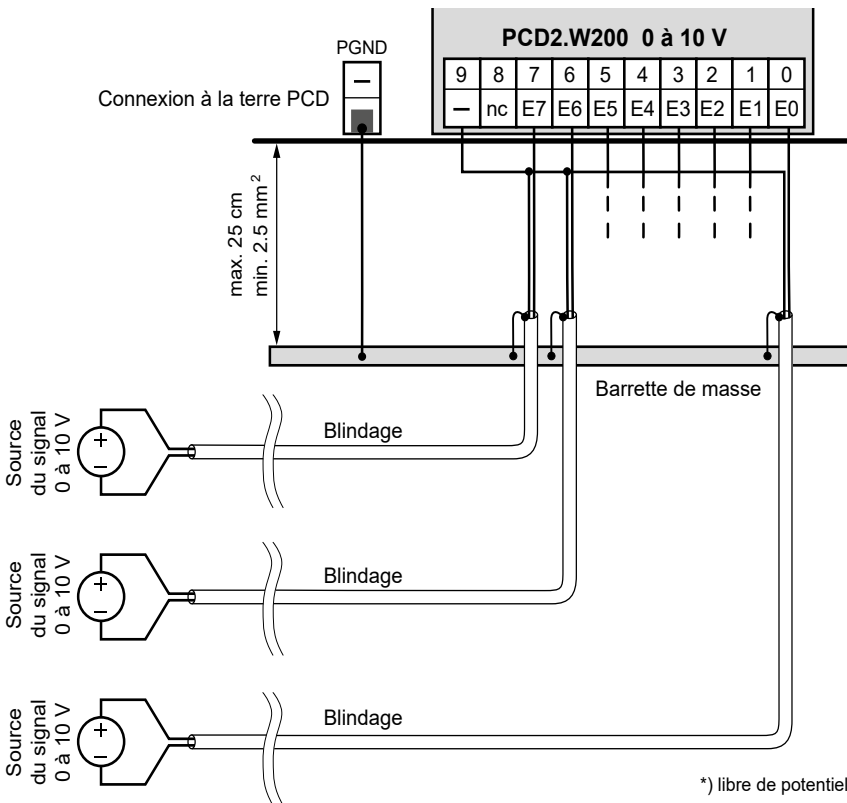
Raccordement pour 0 à 10 V



- 

Les potentiels de référence des sources de signaux doivent être câblés sur un répartiteur GND commun (bornes - et COM). Pour obtenir des résultats de mesure optimaux, évitez toute connexion à une barre de terre.
- 

Si des câbles blindés sont utilisés, le blindage doit être relié à un rail de mise à la terre.
- 

Les signaux d'entrée avec une mauvaise polarité altèrent de manière significative les mesures sur les autres voies.

Configuration

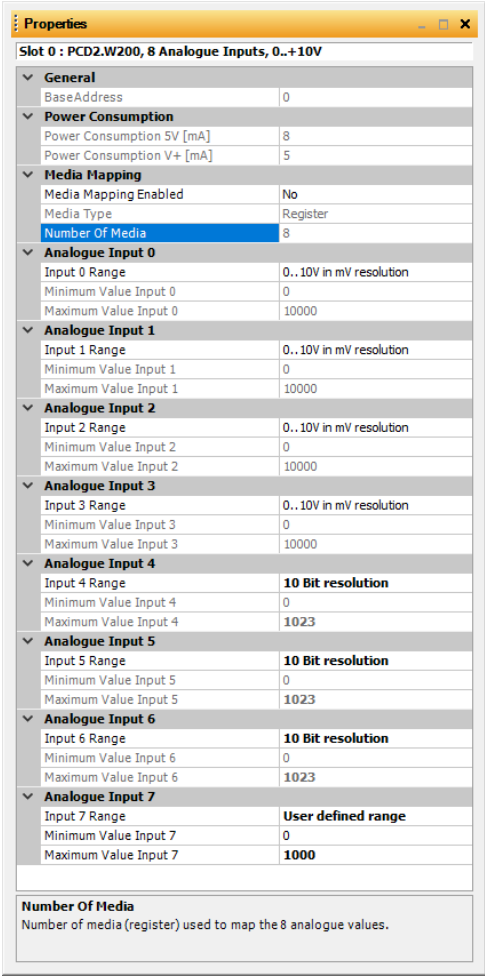
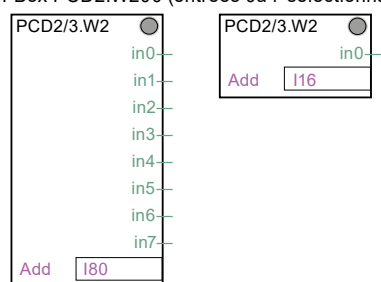
Saia PG5® Controls Suite	
System-PCD	Evaluation
Classic	<p>L'évaluation est effectuée par le micrologiciel. Il lit les valeurs en fonction de la configuration (Configurateur de périphérique ou Configurateur de réseau).</p>  <p>Properties Slot 0 : PCD2.W200, 8 Analogue Inputs, 0..+10V</p> <ul style="list-style-type: none"> General <ul style="list-style-type: none"> BaseAddress: 0 Power Consumption <ul style="list-style-type: none"> Power Consumption 5V [mA]: 8 Power Consumption V+ [mA]: 5 Media Mapping <ul style="list-style-type: none"> Media Mapping Enabled: No Media Type: Register Number Of Media: 8 Analogue Input 0 <ul style="list-style-type: none"> Input 0 Range: 0..10V in mV resolution Minimum Value Input 0: 0 Maximum Value Input 0: 10000 Analogue Input 1 <ul style="list-style-type: none"> Input 1 Range: 0..10V in mV resolution Minimum Value Input 1: 0 Maximum Value Input 1: 10000 Analogue Input 2 <ul style="list-style-type: none"> Input 2 Range: 0..10V in mV resolution Minimum Value Input 2: 0 Maximum Value Input 2: 10000 Analogue Input 3 <ul style="list-style-type: none"> Input 3 Range: 0..10V in mV resolution Minimum Value Input 3: 0 Maximum Value Input 3: 10000 Analogue Input 4 <ul style="list-style-type: none"> Input 4 Range: 10 Bit resolution Minimum Value Input 4: 0 Maximum Value Input 4: 1023 Analogue Input 5 <ul style="list-style-type: none"> Input 5 Range: 10 Bit resolution Minimum Value Input 5: 0 Maximum Value Input 5: 1023 Analogue Input 6 <ul style="list-style-type: none"> Input 6 Range: 10 Bit resolution Minimum Value Input 6: 0 Maximum Value Input 6: 1023 Analogue Input 7 <ul style="list-style-type: none"> Input 7 Range: User defined range Minimum Value Input 7: 0 Maximum Value Input 7: 1000 <p>Number Of Media Number of media (register) used to map the 8 analogue values.</p>
Alternative	<p>Une FBox "PCD2/3.W2" pour l'évaluation existe.</p> <p>FBox PCD2.W200 (entrées 0 à 7 sélectionnables)</p> 



Chien de garde : Le chien de garde peut avoir une incidence sur ce module, s'il est utilisé à l'adresse de base 240. Pour plus de détails, voir document "27-600 Manuel Modules d'entrées/sorties (E/S)", chapitre "A4 Chien de garde matériel". Il décrit l'utilisation correcte du chien de garde avec les composants PCD.



Les modules d'E/S et les borniers d'E/S ne doivent être embrochés ou débrochés que lorsque le Saia PCD® n'est pas sous tension. La source d'alimentation externe de modules (+ 24 V), doit être désactivée également.



De plus amples informations sont disponibles dans le document :
"27-600 FRA Manuel Modules d'entrées/sorties PCD1 & PCD2 & PCD3 (E/S)"

**ATTENTION**

Ces appareils doivent être uniquement installés par un spécialiste en électricité pour éviter tout risque d'incendie ou d'électrocution !

**AVERTISSEMENT**

Le produit n'est pas destiné à être utilisé dans des applications critiques pour la sécurité, son utilisation dans des applications critiques pour la sécurité est dangereuse.

**AVERTISSEMENT**

L'appareil ne convient pas pour la zone protégée contre les explosions et les domaines d'utilisation exclus dans la norme EN61010 partie 1.

**AVERTISSEMENT - Sécurité**

Vérifier la tension nominale avant de mettre l'appareil en service (cf. plaque signalétique).
Vérifier que les câbles de raccordement ne sont pas endommagés et qu'ils ne sont pas sous tension au moment du câblage de l'appareil.
Ne pas mettre un appareil défectueux en service !

**REMARQUE**

Afin d'éviter la formation de condensation dans l'appareil, laisser celui-ci s'acclimater pendant env. une demi heure à la température ambiante du local

**NETTOYAGE**

Les modules peuvent être nettoyés, hors tension, à l'aide d'un chiffon sec ou humidifié au moyen d'une solution savonneuse. N'utiliser en aucun cas des substances corrosives ou contenant des solvants pour les nettoyer.

**MAINTENANCE**

Les modules ne nécessitent pas de maintenance.
L'utilisateur ne doit pas entreprendre de réparations en cas de dommages.

Respecter et conserver les instructions d'utilisation.
Transmettre les instructions d'utilisation au propriétaire suivant.



Directive WEEE 2012/19/CE Directive européenne Déchets d'équipements électriques et électroniques À la fin de leur durée de vie, l'emballage et le produit doivent être éliminés dans un centre de recyclage approprié ! L'appareil ne doit pas être éliminé avec les déchets ménagers ! Le produit ne doit pas être brûlé !



Marque de conformité du EAC pour les exportations de machinerie vers la Russie, le Kazakhstan et la Biélorussie.

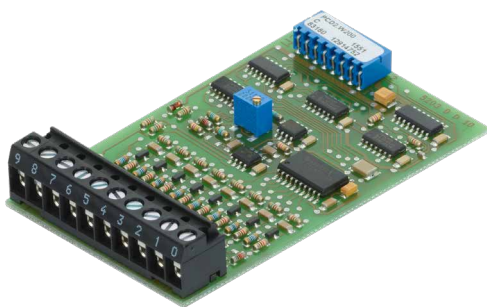

PCD2.W200



4 405 4847 0

Références de commande

Type	Désignation	Description	Poids
PCD2.W200	8 entrées 10 bits, 0 à 10 V	Module d'entrées analogiques, 8 canaux, 10 bits, 0 à 10 V, (voies non séparées verticalement), connexion avec bornes à ressort enfichables, Fiche de type L (4 405 4847 0) incluse	35 g

Références de commande d'accessoires

Type	Désignation	Description	Poids
4 405 4847 0	Bornier type L	Bornier embrochable à vis avec 10 contacts jusqu'à 1.5 mm ² pour module d'E/S, inscription 0...9	17 g